

**Sylwetkowy, kartonowy
model latający**

Antonov An-2

wydrukować na kartce A4
o gramaturze 160-180 g/m²
(brystol)

opracowanie Mariusz Wrona
sau@civ.pl

Arkusz 1



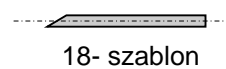
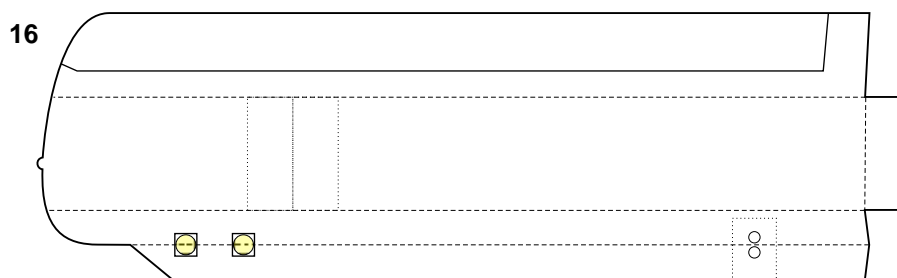
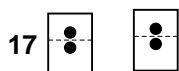
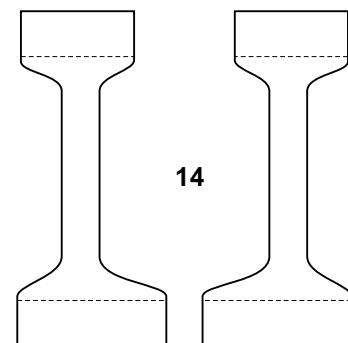
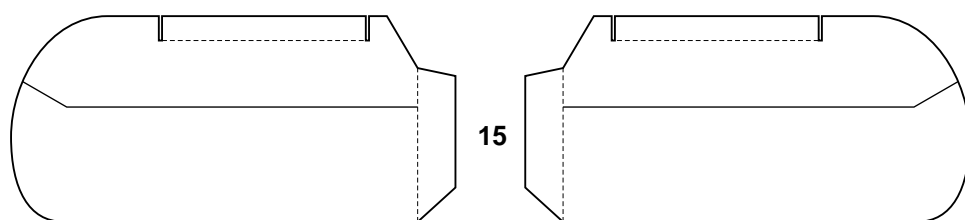
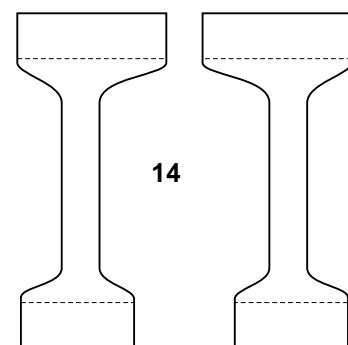
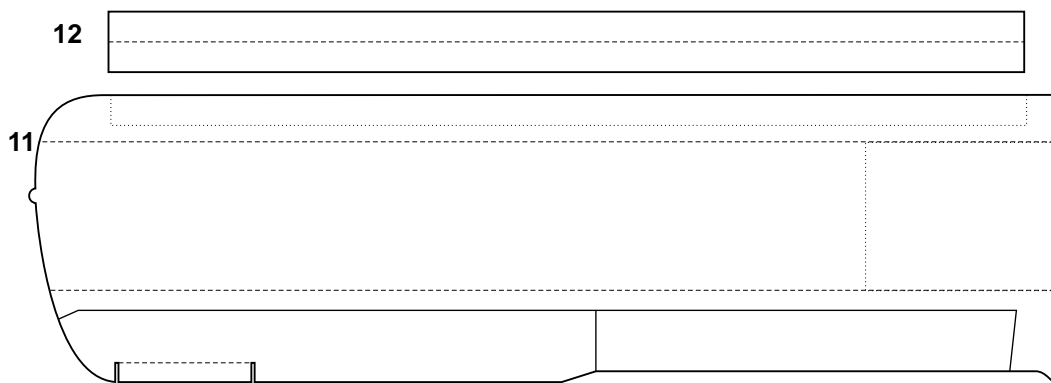
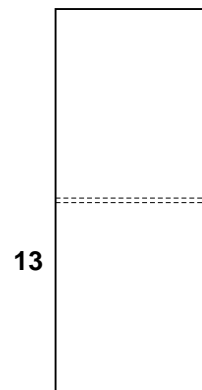
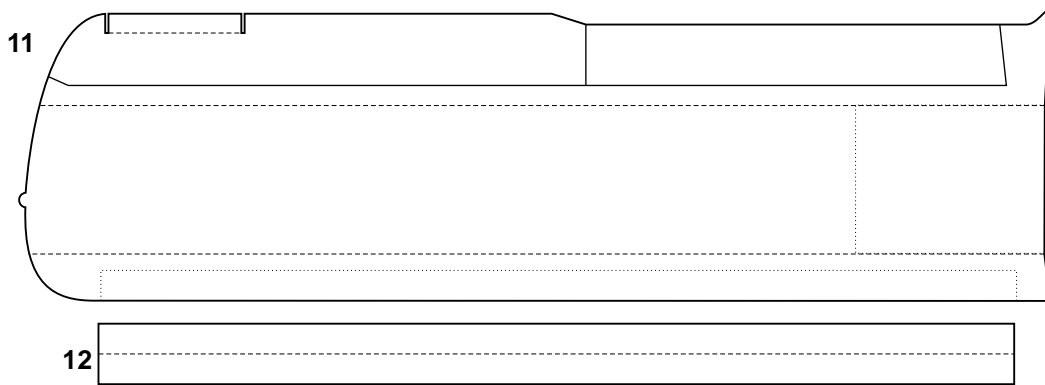

18- szablon

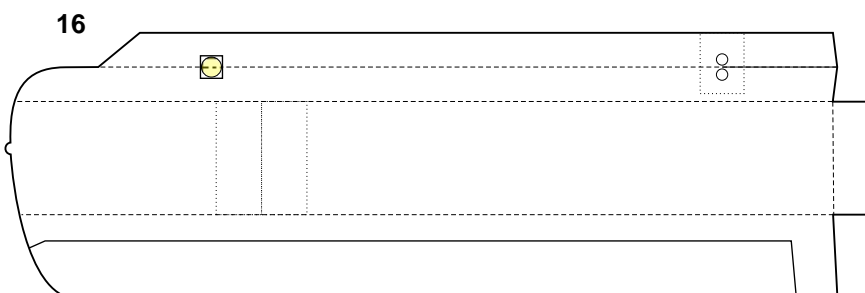

**Sylwetkowy, kartonowy
model latający**

Antonov An-2

wydrukować na kartce A4
o gramaturze 160-180 g/m²
(brystol)



opracowanie Mariusz Wrona
sau@civ.pl

Sylwetkowy, kartonowy model latający **Antonov An-2**



Plan modelu należy wydrukować na kartce formatu A4 o gramaturze 160-180 g/m² (bryistol) cz. ci wyci.

Linie przerywane zarysowa kostki introligatorską, szpilki lub ew. wypisanym wkładem długopisu, ułatwi zagięcie kartonu. Do sklejenia użyj kleju polimerowego lub ew. kleju do papieru. Gole podwozia wykonaj z wykałaczki.

Kolejno poszczególnych etapów budowy ilustruj zdjęcia

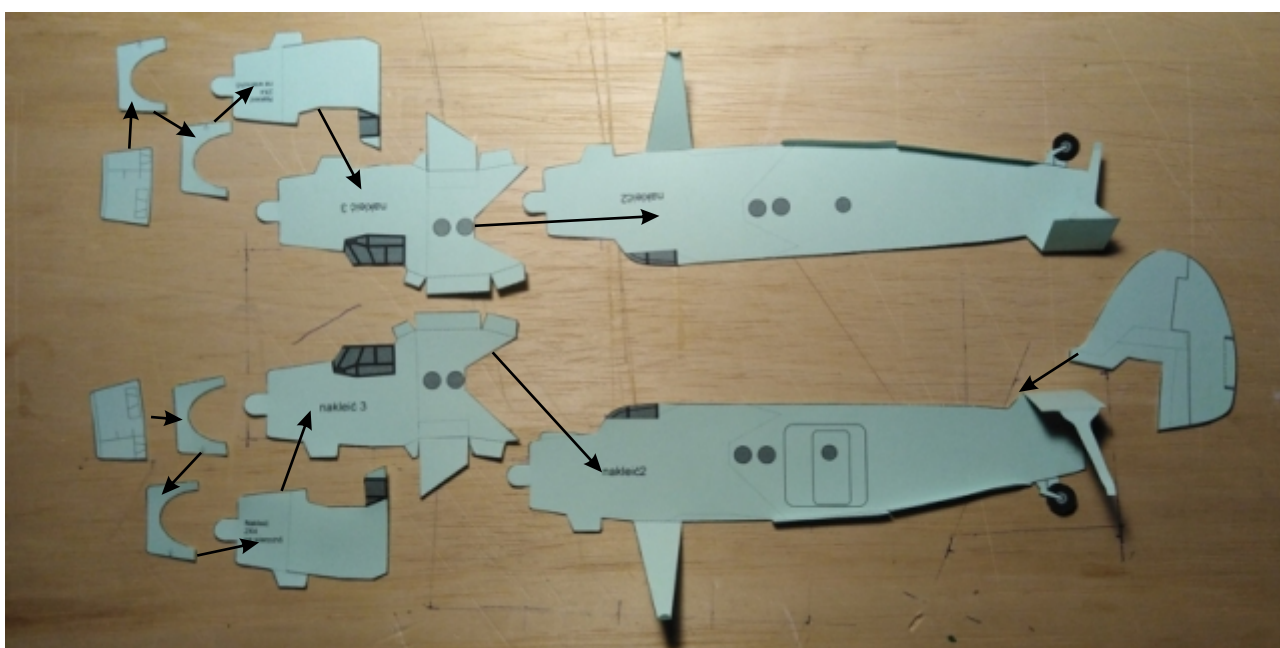
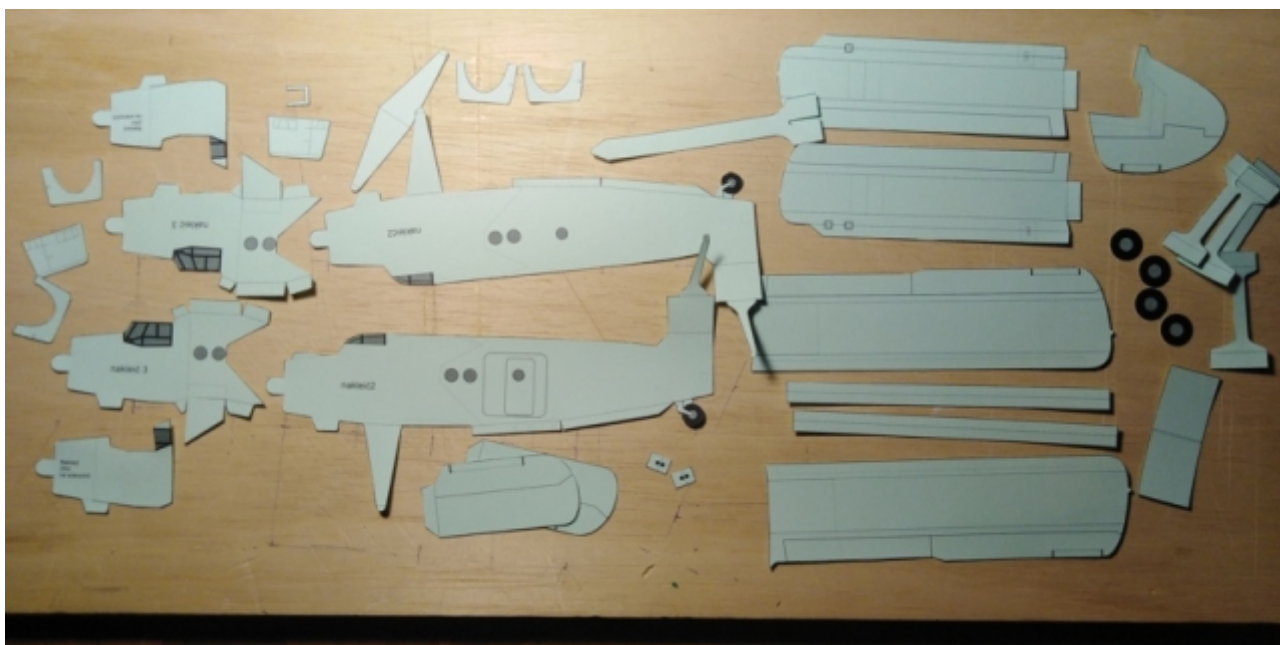

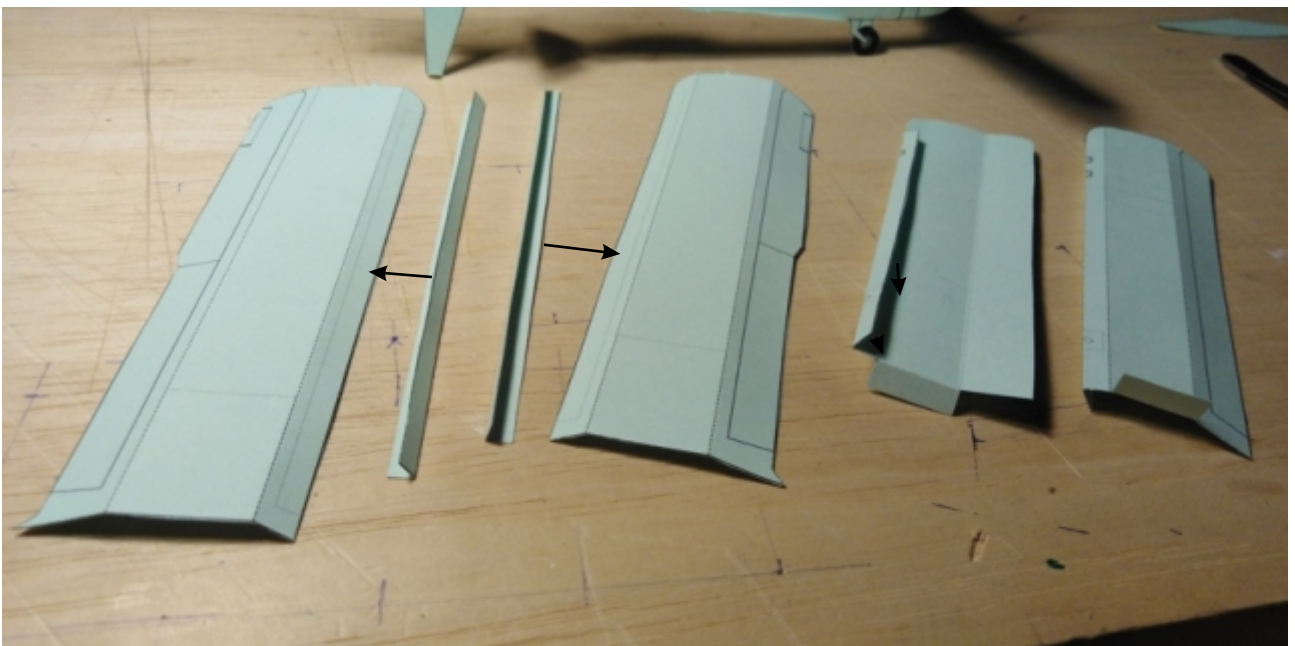
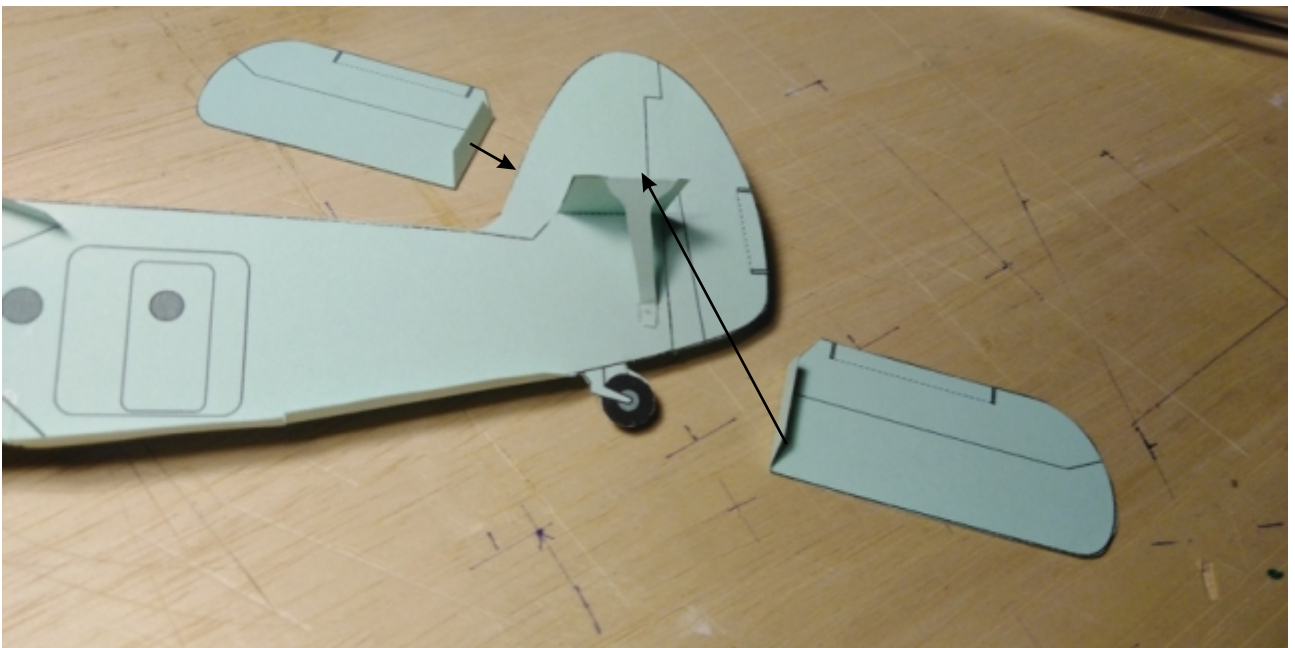
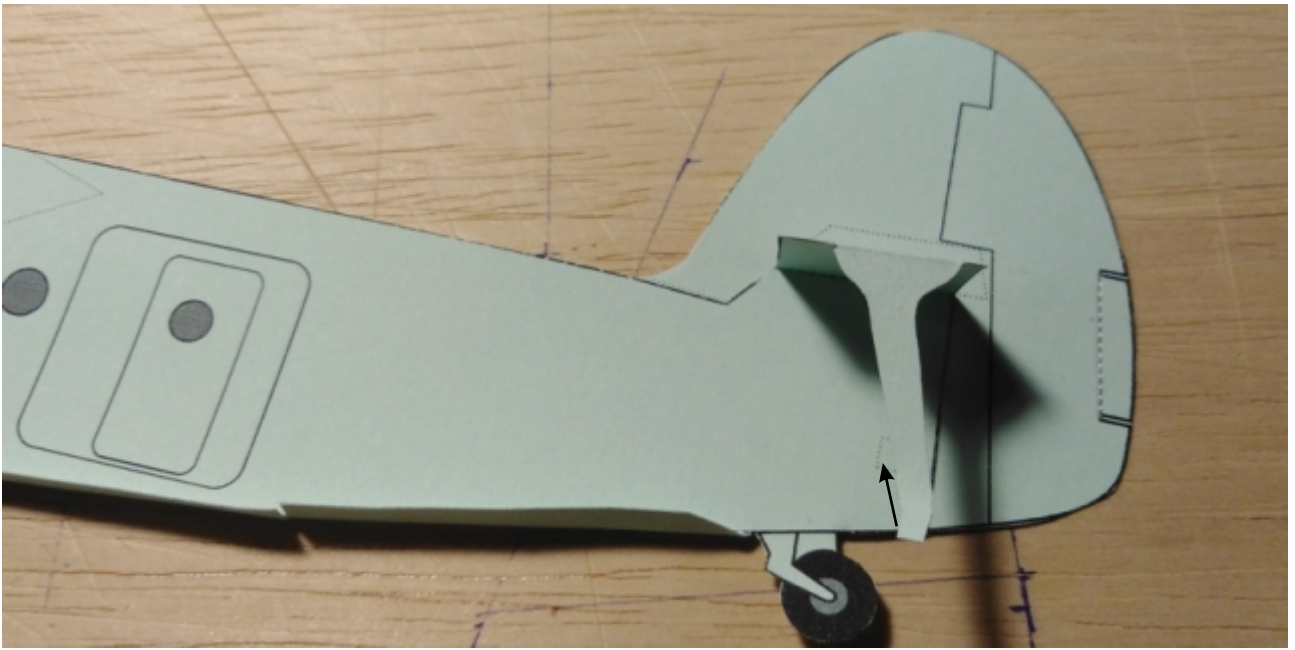

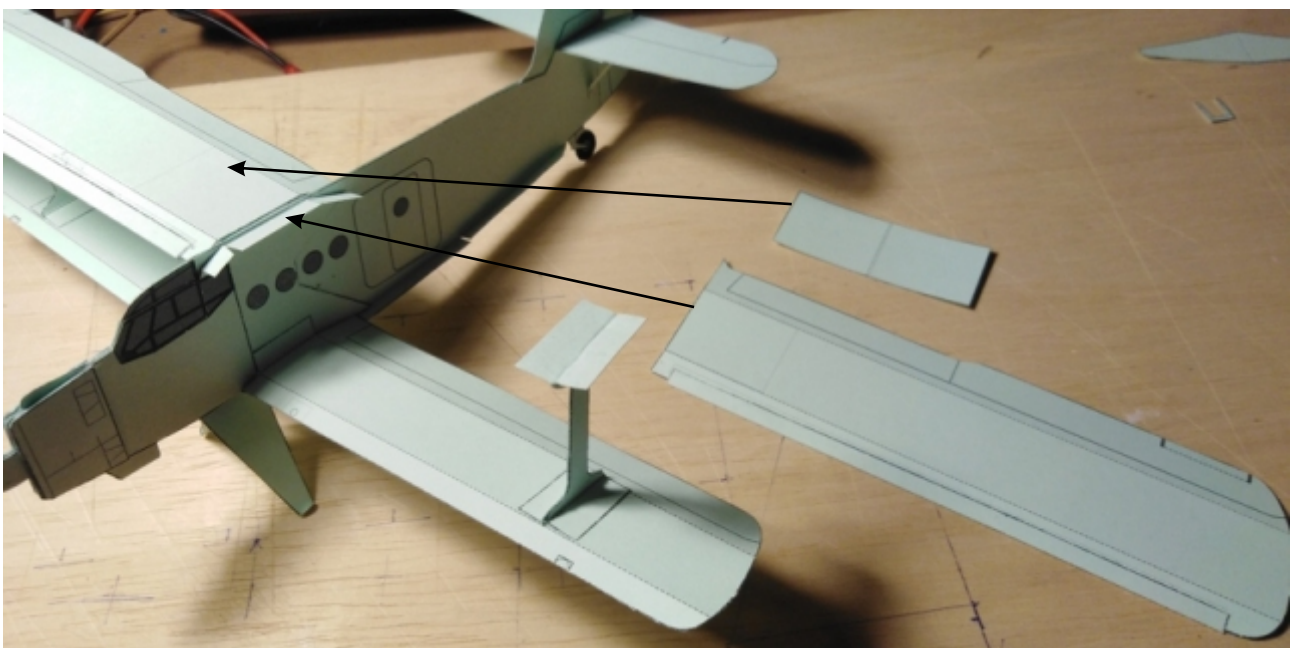
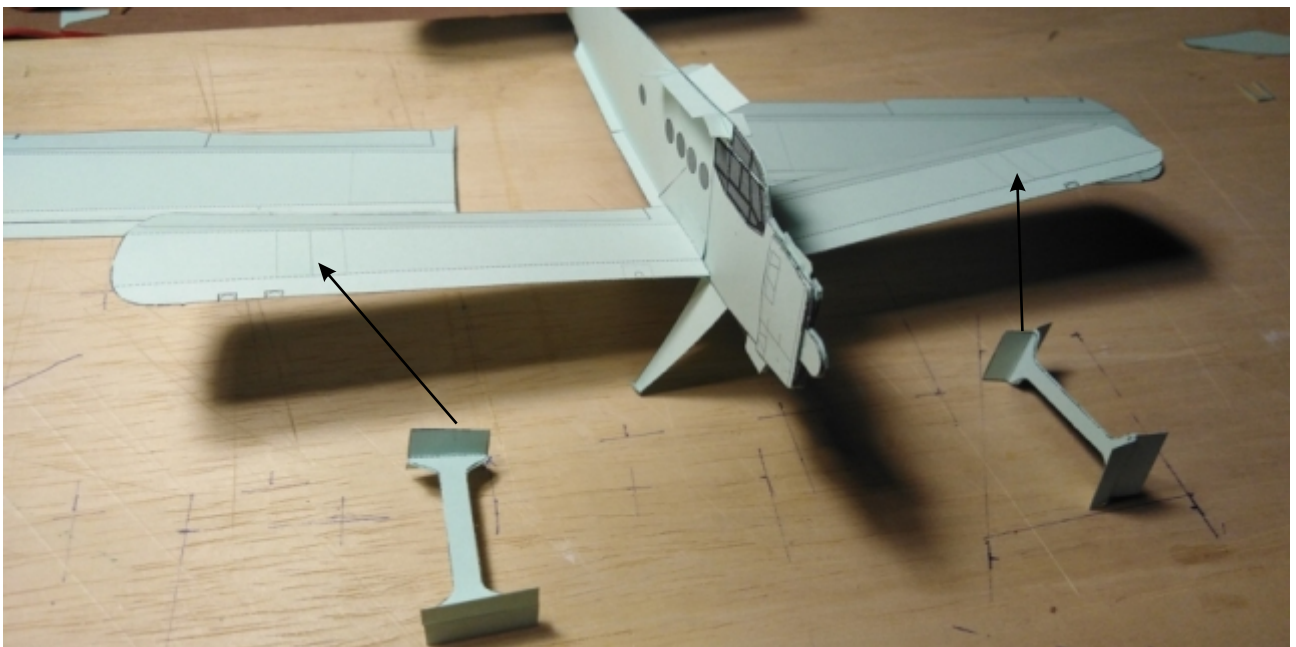
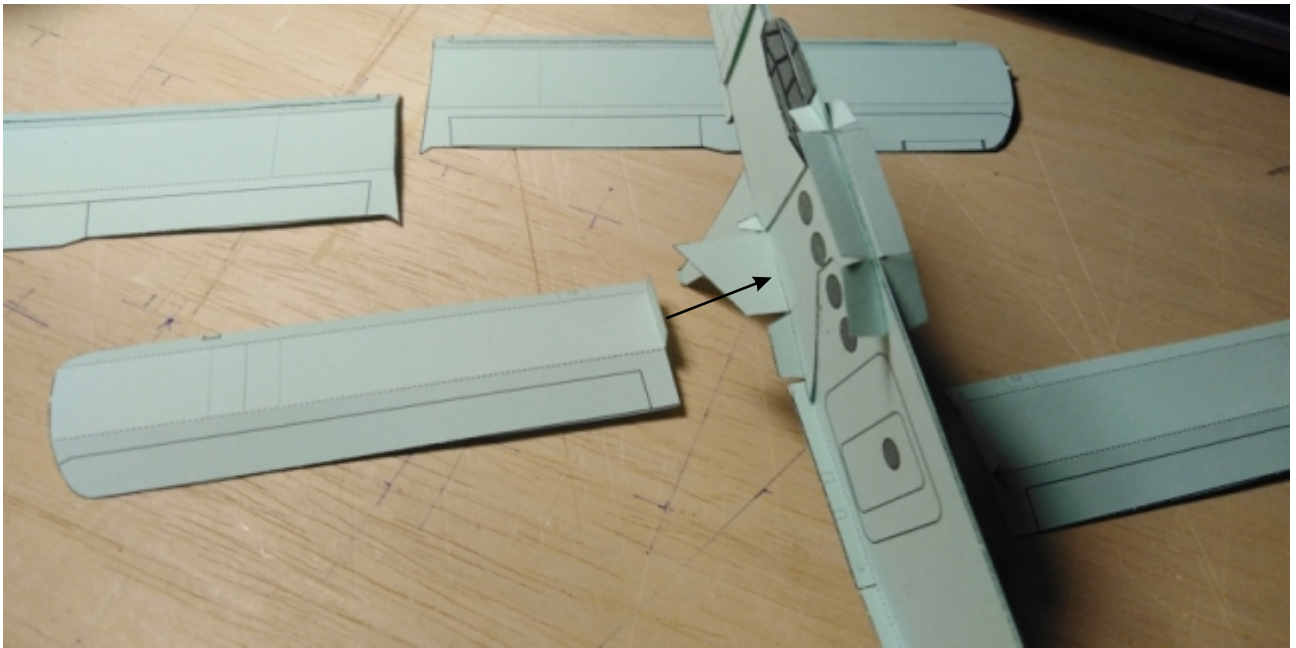

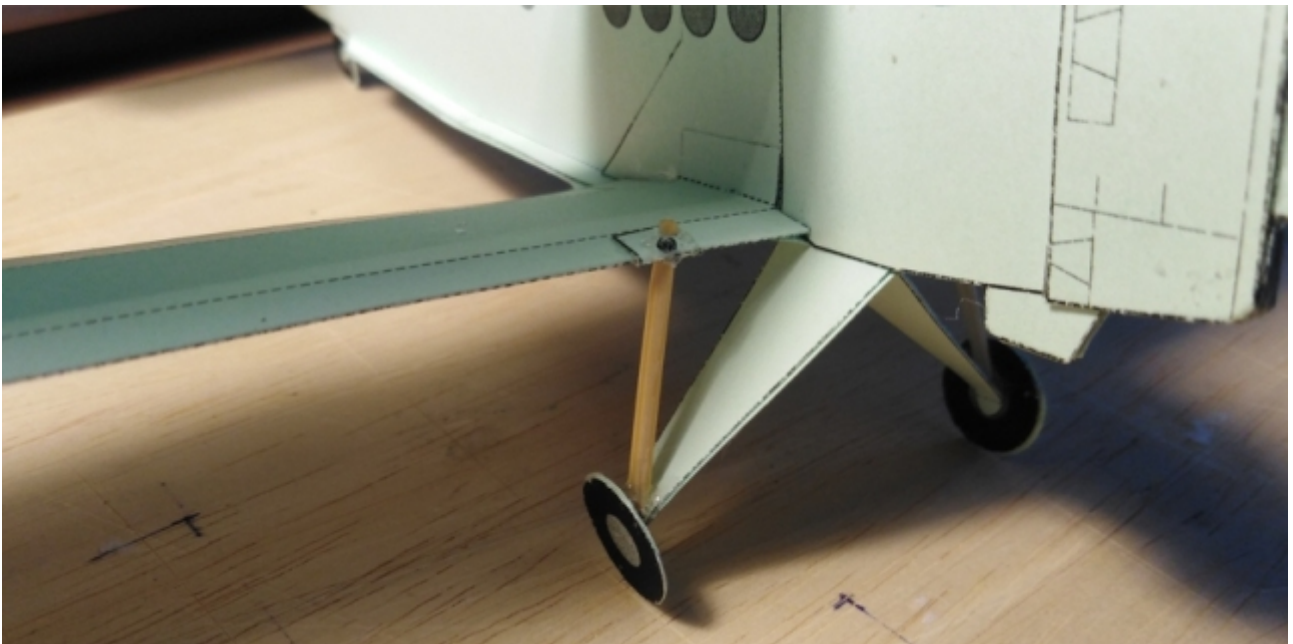
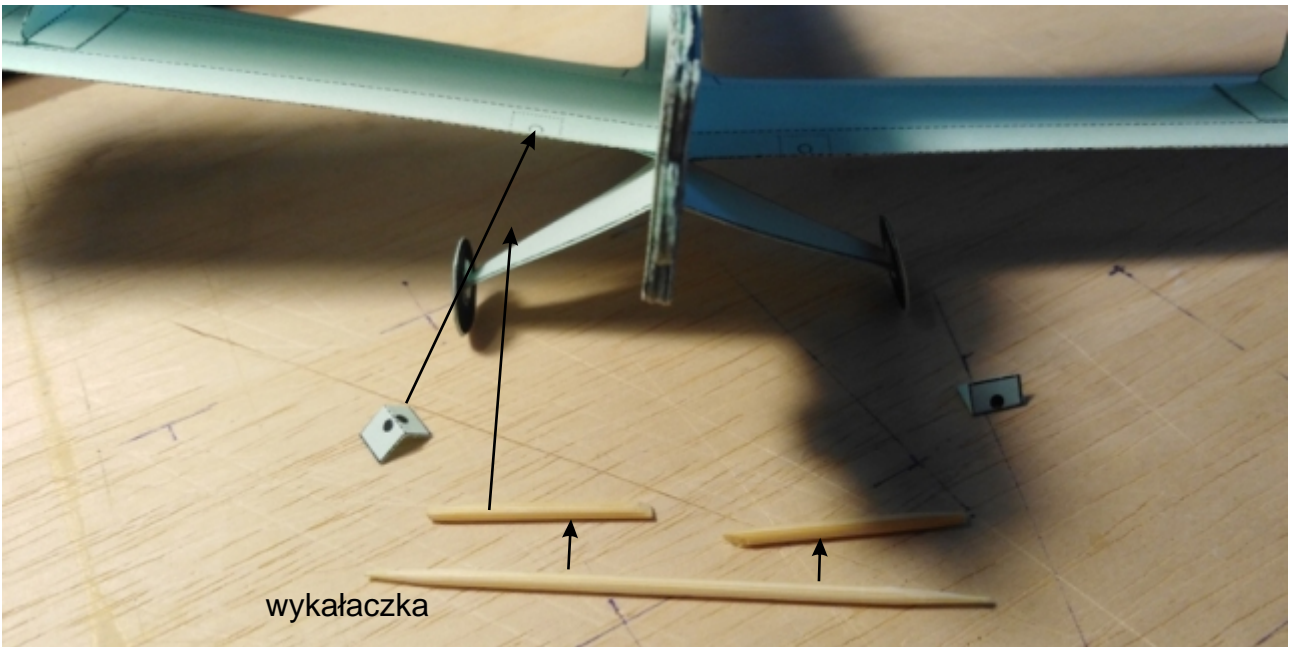
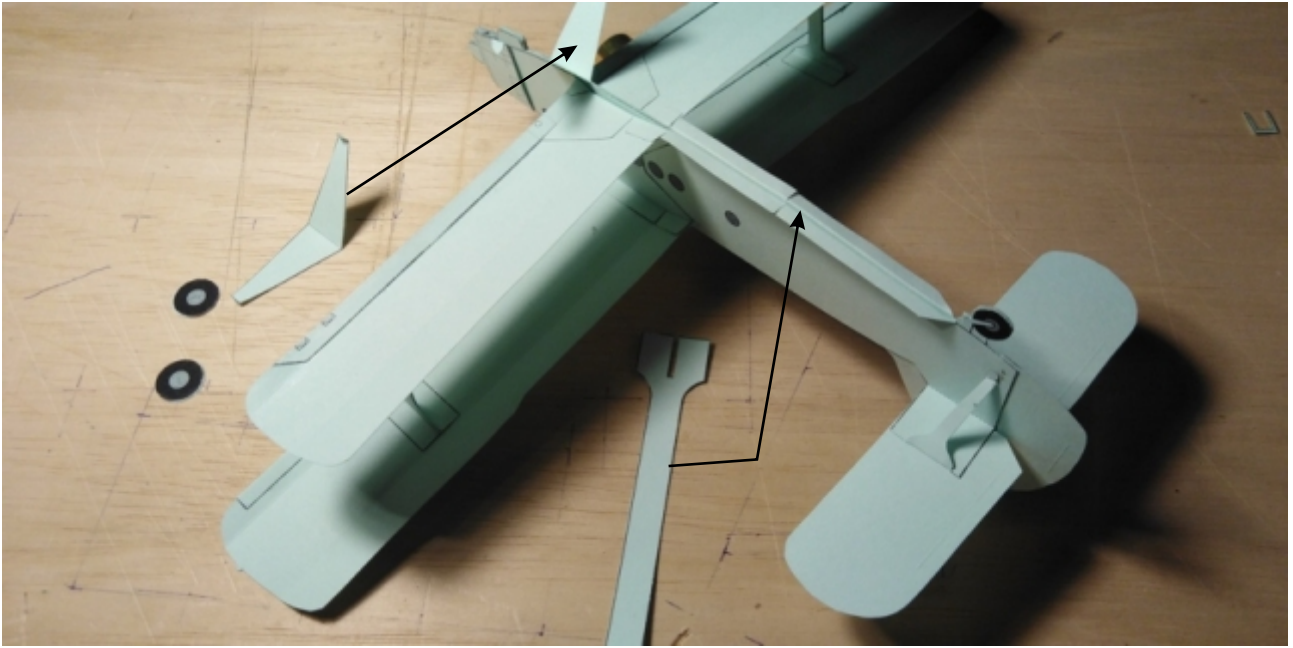



wywa enie- plastelina



OBLATYWANIE I REGULACJA

Model wypuszczamy z ręki. Siłą wyrzucenia modelu dobieramy eksperymentalnie. Podczas pierwszych lotów często zdarza się, że tor lotu modelu nie jest zadowalający, należy wówczas dokonać drobnych korekt polegających na wyginaniu krawędzi spływu stateczników (sterów). Jeżeli model za bardzo zakręca, należy ster kierunku wychylić w stronę przeciwną do zakrętu, jeżeli model leci za bardzo w dół, ster wysokośći podginamy w górę, przy "pompowaniu" modelu ster wysokośći odginamy w dół. Prawidłowo wyregulowany model po wypuszczeniu z ręki powinien przelecieć kilka do kilkunastu metrów.

Przed przystąpieniem do regulacji model musi być wyważony !

Miłej zabawy :)



sau@civ.pl

